

- Pre lepšiu ochranu nabíjateľných batérií ich pravidelne dobíjajte a odporúča sa používať iba nabíjačku rovnakého alebo ekvivalentného typu.
- Batérie likvidujte zodpovedne, nevhádzajte ich do ohňa.

- Pri vybití začne vozidlo strácať svoje funkcie a výkon. Vymeňte batérie alebo ich dobite.

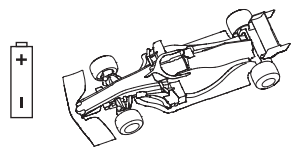

- Nepoužívajte vozidlo v piesku, vo vode alebo v snehu.

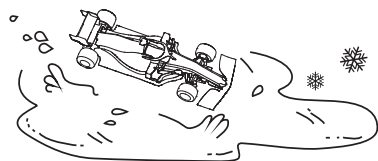

- Anténu ovládača majte vždy vo vzpriamenej pozícii smerom k vozidlu a ovládajte ho z vhodnej vzdialenosti.

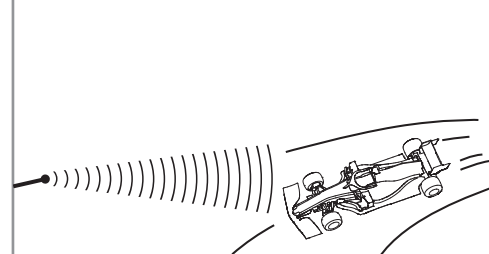

- Nepoužívajte vozidlo na verejných priestranstvách pod drôtni vysokého napätia. Zostaňte v bezpečí.

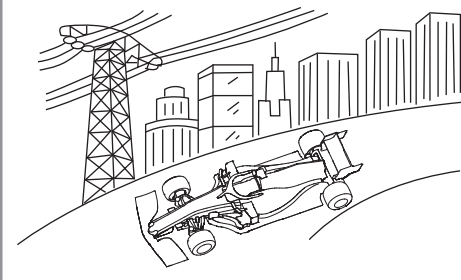

- Nevystavujte vozidlo teplu alebo priamemu slnečnému svetlu. Po použití vždy prepnite na pozíciu "OFF".

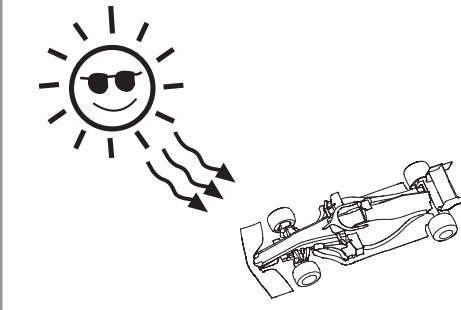

Obrázok je len informatívny, v závislosti od skutočného produktu.

## ÚDRŽBA

- Ak zariadenie nepoužívate dlhšiu dobu, vyberte batérie.
- Vozidlo čistite mäkkou handričkou.
- Vyhýbajte sa extrémnemu teplu a priamemu slnku.
- Udržujte zariadenie v suchu.
- Pravidelne kontrolujte hračku, či nie sú poškodené jej káble, zástrčka, kryt a iné časti. Hračka sa nesmie používať, kým nebude poškodenie opravené.

**RÁSTAR**



# INŠTRUKCIE

Tento manuál je aplikovateľný iba pre nasledujúce modely: 98400, 99800, 99900.

Frekvenčné pásma: 2400MHz až 2483.5MHz  
Maximálny prenosový výkon (EIRP): pod 10mW

**VAROVANIE:**  
NEBEZPEČENSTVO UDUSENIA – Malé časti.  
Nie je určené pre deti do 3 rokov.

Návod je potrebné uschovať, pretože obsahuje dôležité informácie.

## Distribútor:

ConQuest entertainment a.s.  
www.cqe.sk  
info@conquest.sk

01.04.98400.00801

## NÁVOD NA OBSLUHU

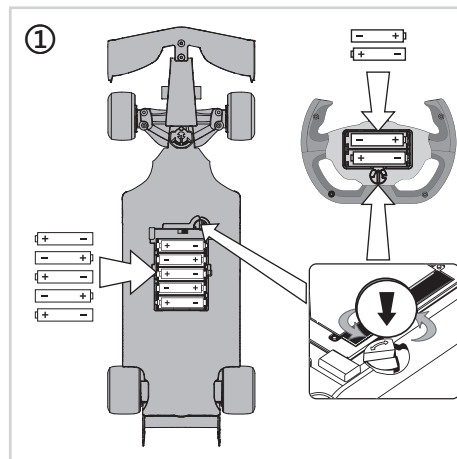

- Upevňovací diel podvozku je možné použiť na otočenie zámku krytu batérie, viď obrázok 1 napravo.
- Otvorte poklop a vložte 5 AA batérie do auta podľa ich polaritu, uzavrite poklop a otočte podvozkovým dielom na uzamknutie krytu batérie.
- Otvorte poklop a vložte 2 AA batérie do ovládača podľa ich polaritu, uzavrite poklop a otočte páčkou na uzamknutie krytu batérie. Pozri obrázok 1.
- Pred každým hraním sa musí vysielateľ naparovať s modelom auta:

- LED kontrolka na vysieläči bude blikať, čo signalizuje režim párovania. Zapnite model auta a LED kontrolka na vysieläči zhasne. To znamená, že párovací proces bol dokončený. Model auta môžete teraz plne ovládať vysielateľom. Pozri obrázok 3.

- Pomocou spínača na ovládanie smeru riadte rovno idúce auto.
- Ak zhasne LED kontrolka - vymeňte batérie.
- Rýchlosť modelu sa s vybitými batériami spomalí. Vymeňte ich.
- 2.4GHz vysieläče sú kompatibilné s niekoľkými modelmi áut naraz bez vzájomného rušenia - v prípade, že je správne vykonaný jednotlivito párovací proces podľa vyššie uvedených krokov. Alebo, vysielateľ sa spája s jedným modelom a potom môžete začať s párovaním druhého modelu.
- Po hraní model vypnite.

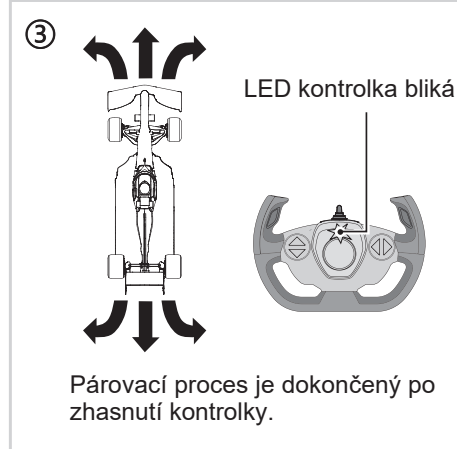
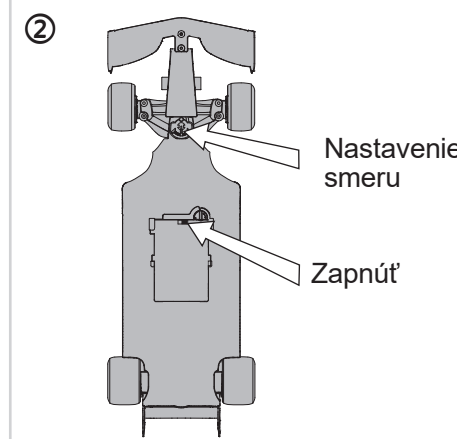

Párovací proces je dokončený po zhasnutí kontrolky.

## VLASTNOSTI A FUNKCIE

Produkt využíva komunikačné technológie 2.4GHz, ktorá je kompatibilná s niekoľkými zariadeniami aj užívateľmi, s rýchlou odozvou, presnosťou a odolnosťou voči rušeniu.

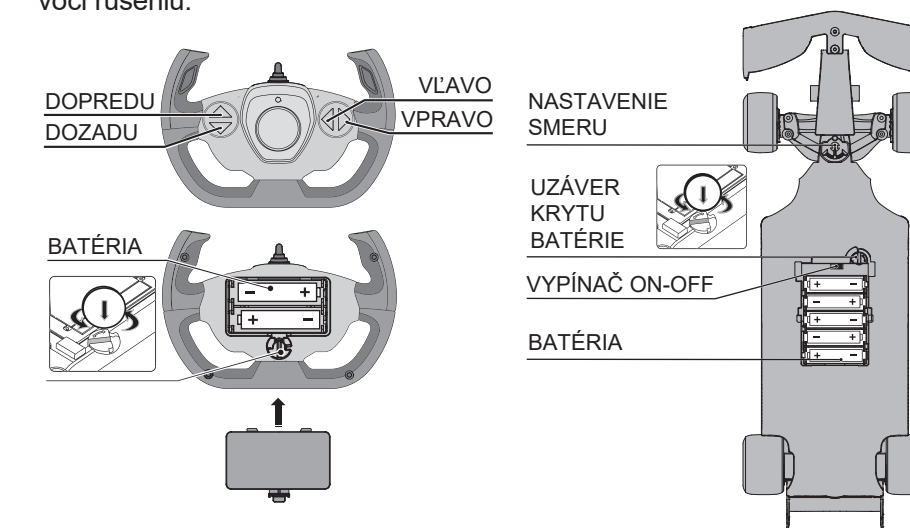

Funkcie: Dopredu, dozadu, zatočiť doľava, zatočiť do prava.  
Vlastnosti: Autentický dizajn auta so striekanou karosériou, nezávislým systémom odpruženia.

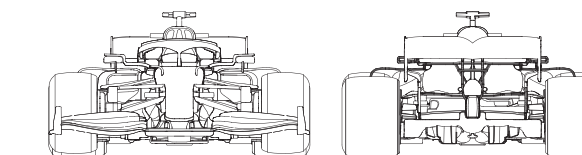

## VAROVANIE

- Nekombinujte rôzne typy batérií ani nové s už používanými. Vybité batérie vyberte zo zariadenia.
- Batérie by mala vymieňať dospelá osoba. Batérie treba vkladať so správnu polaritou. Napájacie svorky nesmú byť skratované.
- Nedobíjajte nedobíjacie batérie. Dobíjacie batérie pred nabíjaním vyberte z hračky.
- Batérie by mali byť dobíjané pod dohľadom dospelaj osoby. Nedobíjajte rozbité alebo vytečené batérie.
- Používajte iba batérie rovnakého alebo ekvivalentného typu.
- Neumiestňujte batérie blízko ohňa alebo akéhokoľvek zdroja tepla, vody alebo na priame slnko.
- Ak prídete do kontaktu s tekutinou vytečenou z batérie, okamžite si umyte pokožku alebo odev.